

Weitergabe sowie Vervielfältigung dieser Unterlage, Verwertung und Mitteilung ihres Inhalts nicht gestattet, soweit nicht ausdrücklich zugestanden. Zuwiderhandlungen verpflichten zu Schadensersatz. Alle Rechte fuer den Fall der Patenterteilung oder Gebrauchsmuster-Eintragung vorbehalten.

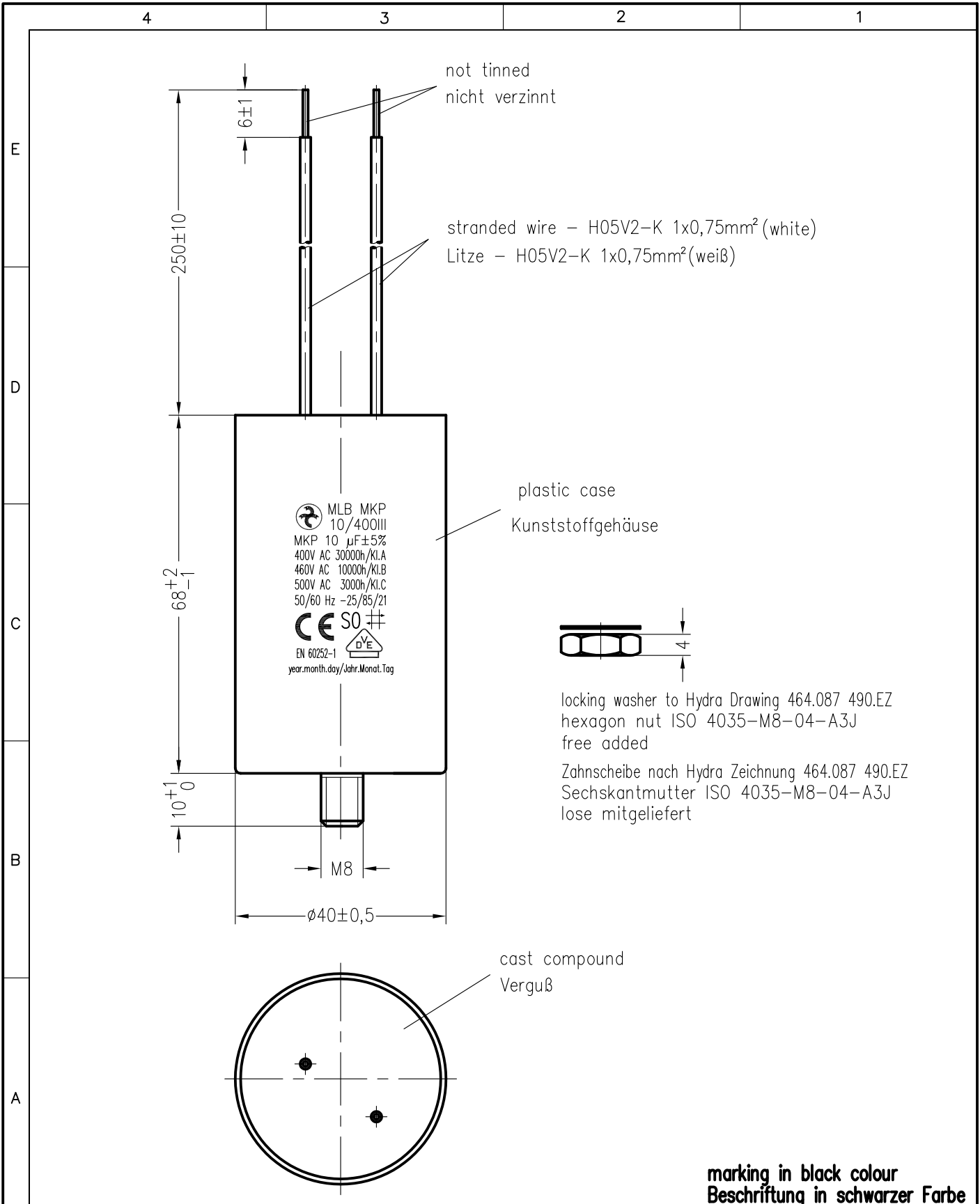

marking in black colour
Beschriftung in schwarzer Farbe

Storage conditions for Hydra capacitors see instruction 464.073 909.FA appendix 10.				Freimasstoleranzen		Oberflaechen		Masstab: 1:1		C:\SET\AutoCAD vkresy\SET_KK\TD\154856td.dwg	
								Werkstoff:			
				2006 Datum		Name		MKP-Motorkondensator MLB MKP 10/400III/E695			
				Bearb. 19.JUL.		Chrtek					
				Gepr.							
				Norm.				464.154 856.TD			
								Blatt			
								Bl.			
01 0061/16		31.03. Chr				Ers. f.:		Ers. d.:			
Zust. Aenderung		Datum Name Norm.				Urspr.:					