

Weitergabe sowie Vervielfältigung dieser Unterlage, Verwertung und Mitteilung ihres Inhalts nicht gestattet, soweit nicht ausdrücklich zugestanden. Zuwiderhandlungen verpflichten zu Schadenersatz. Alle Rechte für den Fall der Patenterteilung oder Gebrauchsmuster-Eintragung vorbehalten.

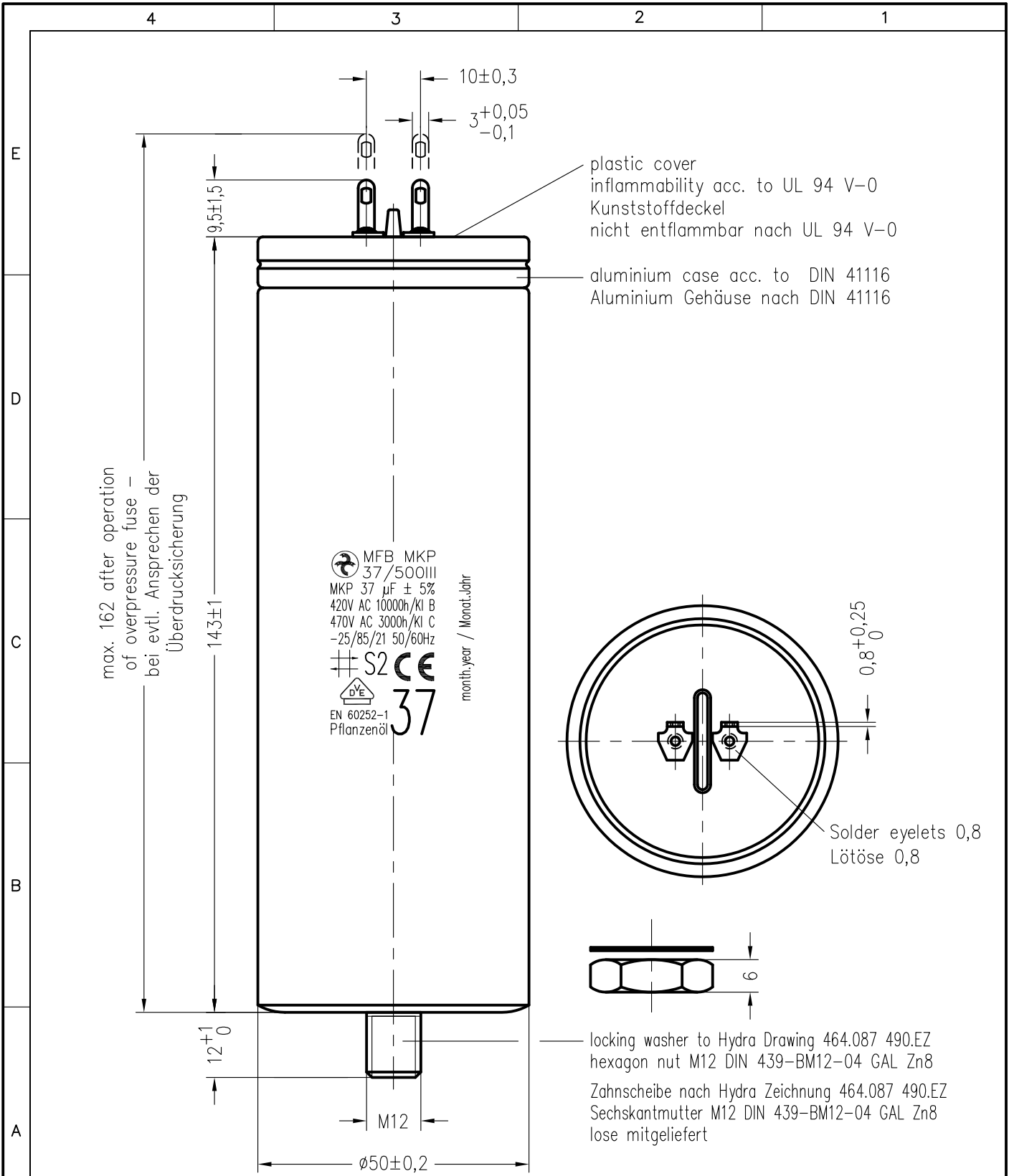

marking in black colour
Beschriftung in schwarzer Farbe

Storage conditions for Hydra capacitors see instruction 464.073 909.FA appendix 10.				Freimasstoleranzen		Oberflächen		Masstab:		C:\SET\AutoCAD\vkresy\SET_KK\TD\164342td.dwg	
								Werkstoff:			
				2009 Datum Name		MKP-SI-Capacitor MFB MKP 37/500III/2					
				Bearb. 19.FEB. Kubín							
				Gepr. Norm.							
						464.164 342.TD				Blatt	
										Bl.	
01 0001/17		9.01. Chr		Urspr.:		Ers. f.:		Ers. d.:			
Zust. Aenderung		Datum Name Norm.		Urspr.:		Ers. f.:		Ers. d.:			