

Weitergabe sowie Vervielfältigung dieser Unterlage, Verwertung und Mitteilung ihres Inhalts nicht gestattet, soweit nicht ausdrücklich zugestanden. Zuwiderhandlungen verpflichten zu Schadenersatz. Alle Rechte fuer den Fall der Patenterteilung oder Gebrauchsmuster-Eintragung vorbehalten.

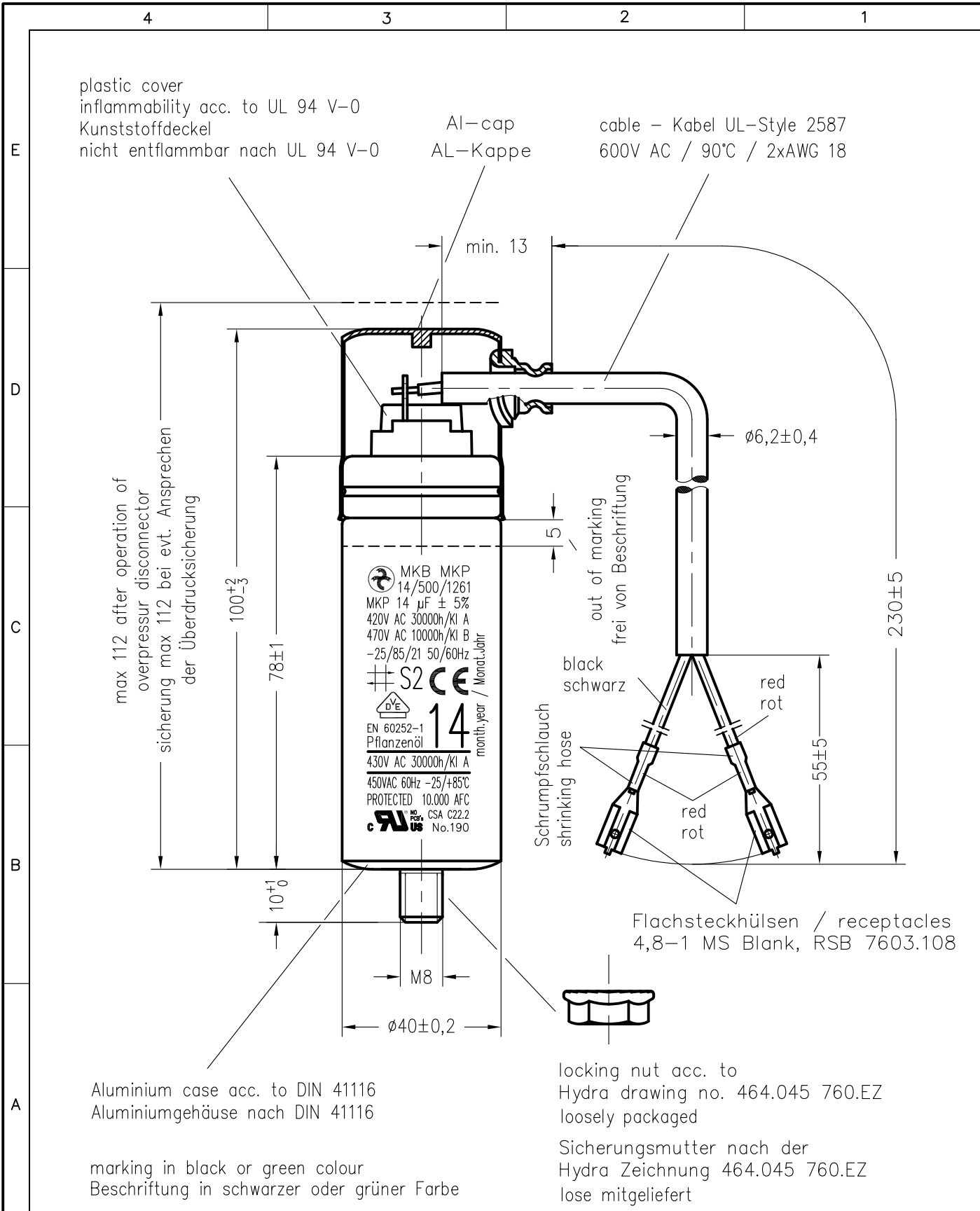

Storage conditions for Hydra capacitors see instruction 464.073 909.FA appendix 10.		Freimasstoleranzen	Oberflaechen	Masstab: 1: 1	C:\SET\AutoCAD vykresy\SET_KK\TD\175581td.dwg
				Werkstoff:	
		2016	Datum	Name	MKP-SI-Motorkondensator MKB MKP 14/500/1261
		Bearb.	21.SEP.	Danis	
		Gepr.			
		Norm.			
				464.175 581.TD	
				Blatt	
Zust.	Aenderung	Datum	Name	Norm.	Urspr.:
					Ers. f.:
					Ers. d.: