

Weitergabe sowie Vervielfältigung dieser Unterlage, Verwertung und Mitteilung ihres Inhalts nicht gestattet, soweit nicht ausdrücklich zugestanden. Zuwiderhandlungen verpflichten zu Schadenersatz. Alle Rechte für den Fall der Patenterteilung oder Gebrauchsmuster-Eintragung vorbehalten.

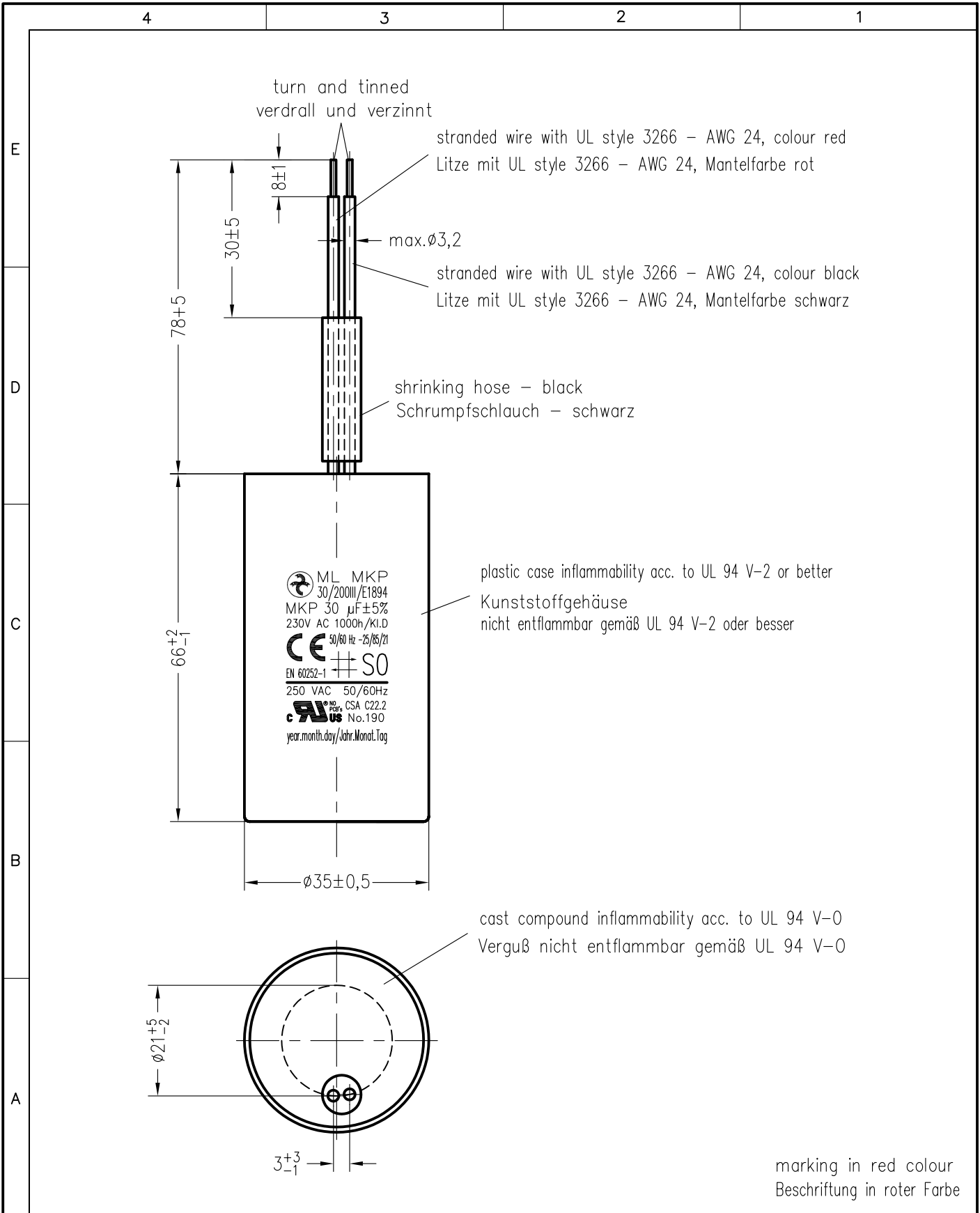

Storage conditions for Hydra capacitors see instruction 464.073 909.FA appendix 10.				Freimasstoleranzen		Oberflaechen		Masstab:1:1		C:\SET\AutoCAD vykresy\SET_KK\TD\177057td.dwg	
								Werkstoff:			
				2015 Datum Name		MKP Motorkondensator ML MKP 30/200III/E1894					
				Bearb. 1 .APR. Chrtek							
				Gepr.							
				Norm.							
04	0083/16	28.04.	Chr					464.177 057.TD		Blatt	
03	0131/15	3.12.	Chr							Bl.	
02	0120/15	20.11.	Chr								
01	0071/15	2.07.	Chr								
Zust.	Aenderung	Datum	Name	Norm.	Urspr.:	Ers. f.:		Ers. d.:			