

Weitergabe sowie Vervielfältigung dieser Unterlage, Verwertung und Mitteilung ihres Inhalts nicht gestattet, soweit nicht ausdrücklich zugestanden. Zuwiderhandlungen verpflichten zu Schadenersatz. Alle Rechte für den Fall der Patenterteilung oder Gebrauchsmuster-Eintragung vorbehalten.

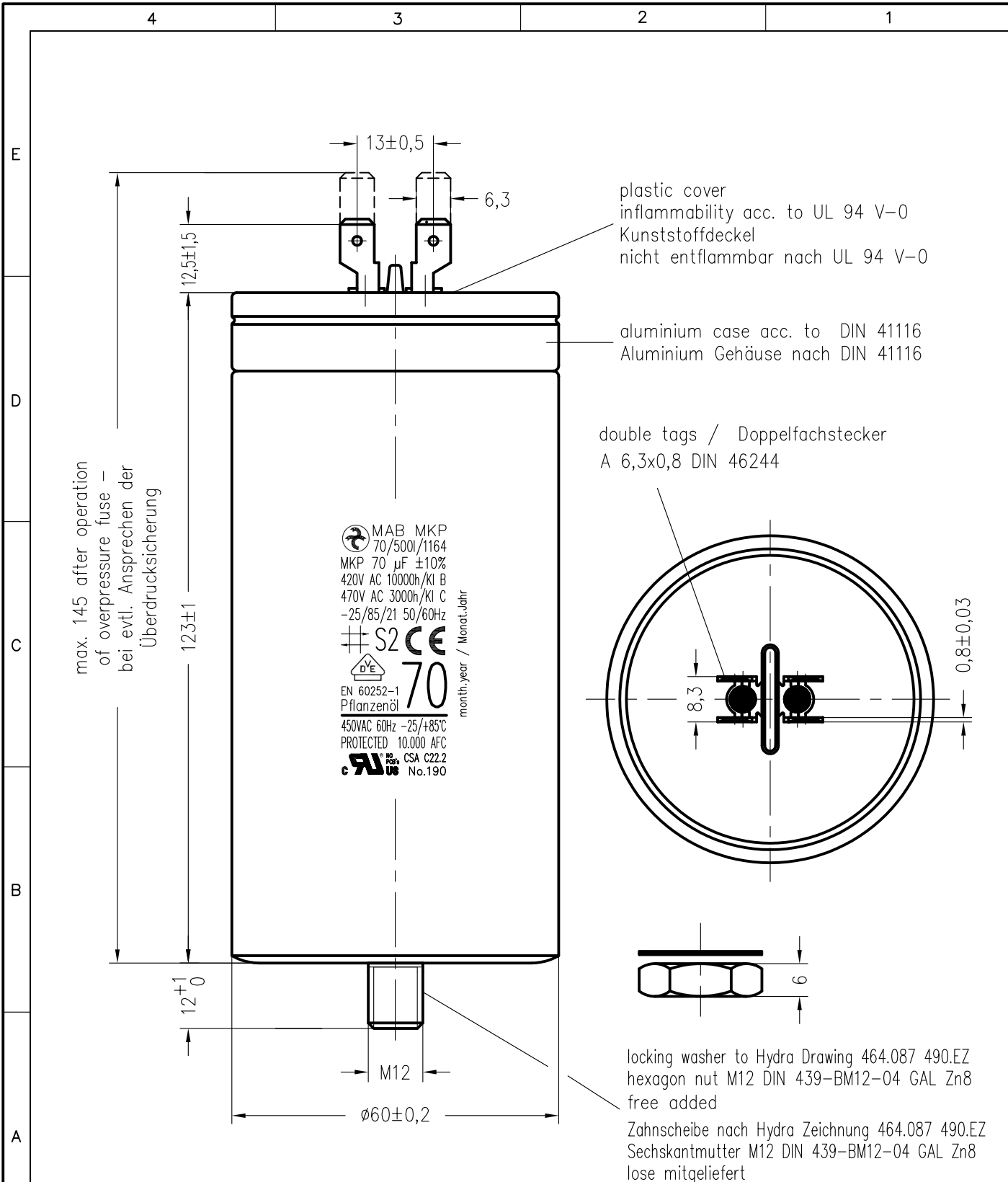

marking in black colour
Beschriftung in schwarzer Farbe

Storage conditions for Hydra capacitors see instruction 464.073 909.FA appendix 10.				Freimasstoleranzen		Oberflaechen		Masstab:		c:\set\AutoCAD wykres\SET_KK\TD\187228td.dwg	
								Werkstoff:			
				2019 Datum Name		<h1>MKP-SI-Capacitor</h1> <h2>MAB MKP 70/500I/1164</h2>					
				Bearb. 19.NOV. Špigl							
				Gepr. Norm.							
						464.187 228.TD				Blatt	
										Bl.	
Zust.	Aenderung	Datum	Name	Norm.	Urspr.:	Ers. f.:			Ers. d.:		