

Weitergabe sowie Vervielfältigung dieser Unterlage, Verwertung und Mitteilung ihres Inhalts nicht gestattet, soweit nicht ausdrücklich zugestanden. Zuwiderhandlungen verpflichten zu Schadenersatz. Alle Rechte für den Fall der Patenterteilung oder Gebrauchsmuster-Eintragung vorbehalten.

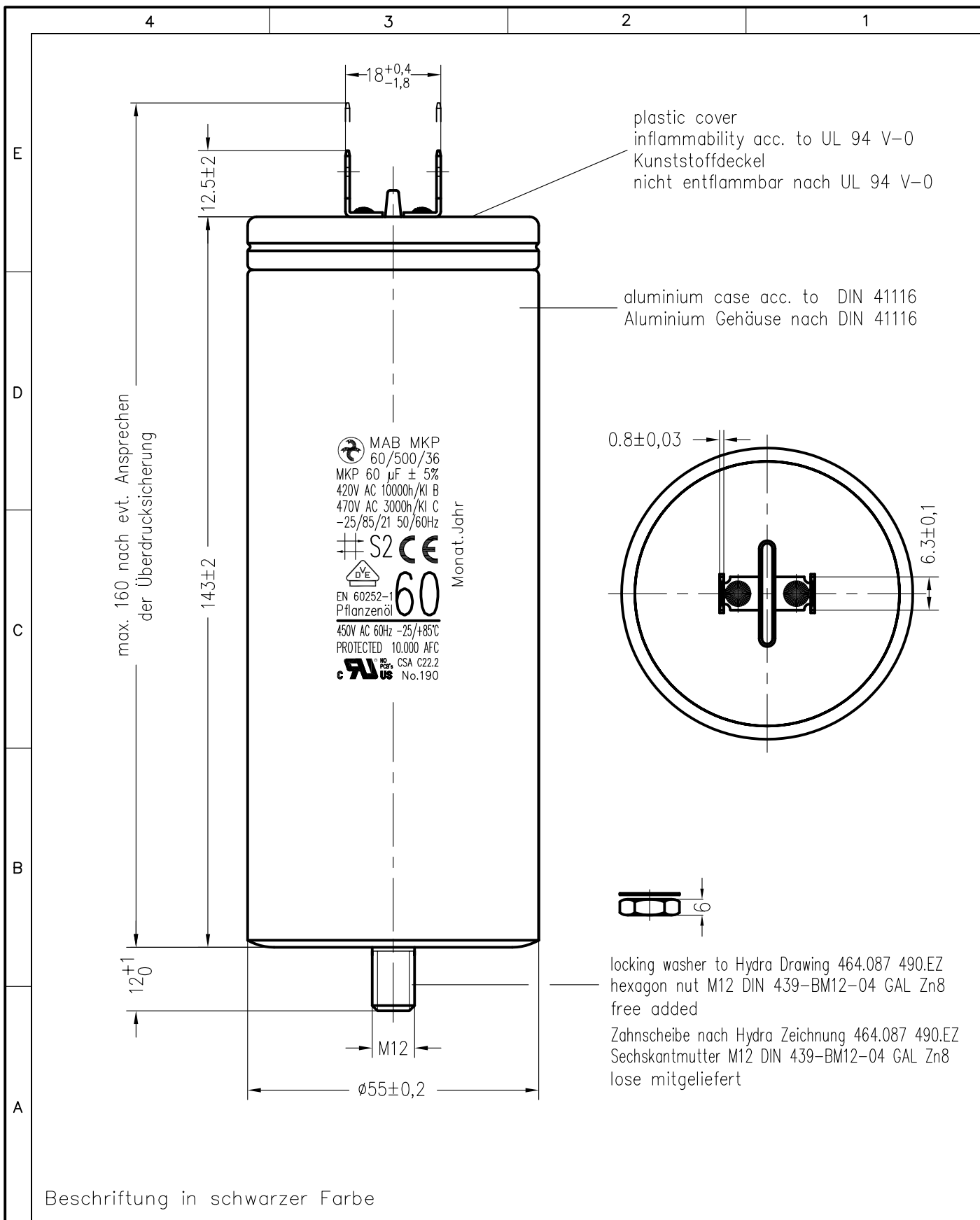

Storage conditions for Hydra capacitors see instruction 464.073 909.FA appendix 10.				Freimasstoleranzen		Oberflächen		Masstab: 1: 1		C:\SET\AutoCAD\vykresy\SET_KK\TD\191660td.dwg	
				%				Werkstoff:			
				2021 Datum Name		MKP-Si-Motorkondensator MAB MKP 60/500/36					
				Bearb. 18.JAN. Špigl							
				Gepr.							
				Norm.							
						464.191 660.TD				Blatt 1	
										Bl.	
01	0174/21	20.08.	Dan								
Zust.	Aenderung	Datum	Name	Norm.	Urspr.:	Ers. f.:		Ers. d.:			