

Weitergabe sowie Vervielfältigung dieser Unterlage, Verwertung und Mitteilung ihres Inhalts nicht gestattet, soweit nicht ausdrücklich zugestanden. Zuwiderhandlungen verpflichten zu Schadenersatz. Alle Rechte für den Fall der Patenterteilung oder Gebrauchsmuster-Eintragung vorbehalten.

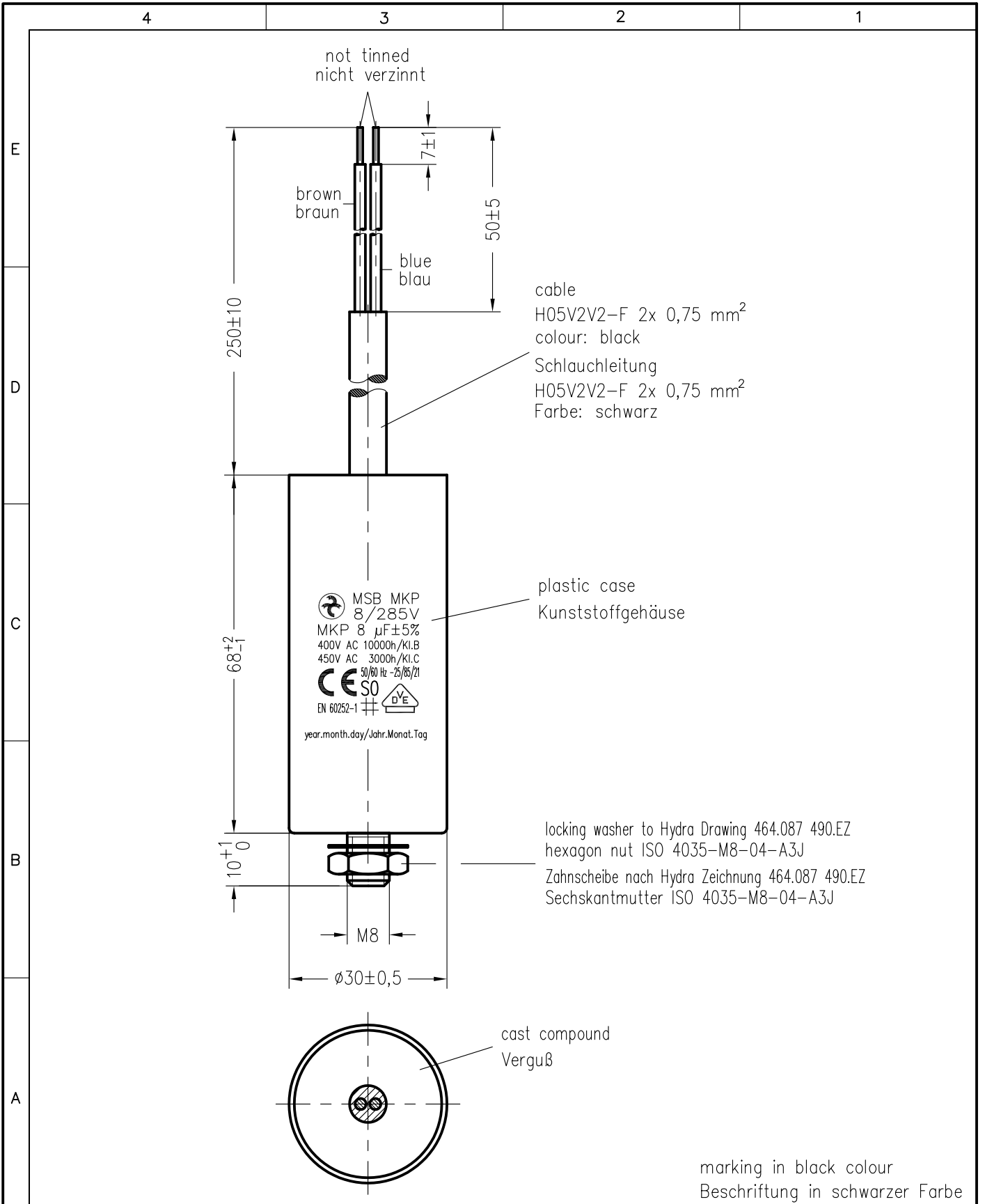

marking in black colour  
Beschriftung in schwarzer Farbe

Storage conditions for Hydra capacitors see instruction 464.073 909.FA appendix 10.			Freimasstoleranzen		Oberflächen		Masstab: 1:1		C:\SET\AutoCAD vkresy\SET_KK\TD\193702td.dwg		
							Werkstoff:				
			2021 Datum Name		<b>MKP-Motorkondensator</b> <b>MSB MKP 8/285V/E1634</b>						
			Bearb. 11.AUG. Špigl								
			Gepr.								
			Norm.								
					464.193 702.TD					Blatt	
										Bl.	
Zust.	Änderung	Datum	Name	Norm.	Urspr.:		Ers. f.:		Ers. d.:		