

Weitergabe sowie Vervielfältigung dieser Unterlage, Verwertung und Mitteilung ihres Inhalts nicht gestattet, soweit nicht ausdrücklich zugestanden. Zuwiderhandlungen verpflichten zu Schadenersatz. Alle Rechte für den Fall der Patenterteilung oder Gebrauchsmuster-Eintragung vorbehalten.

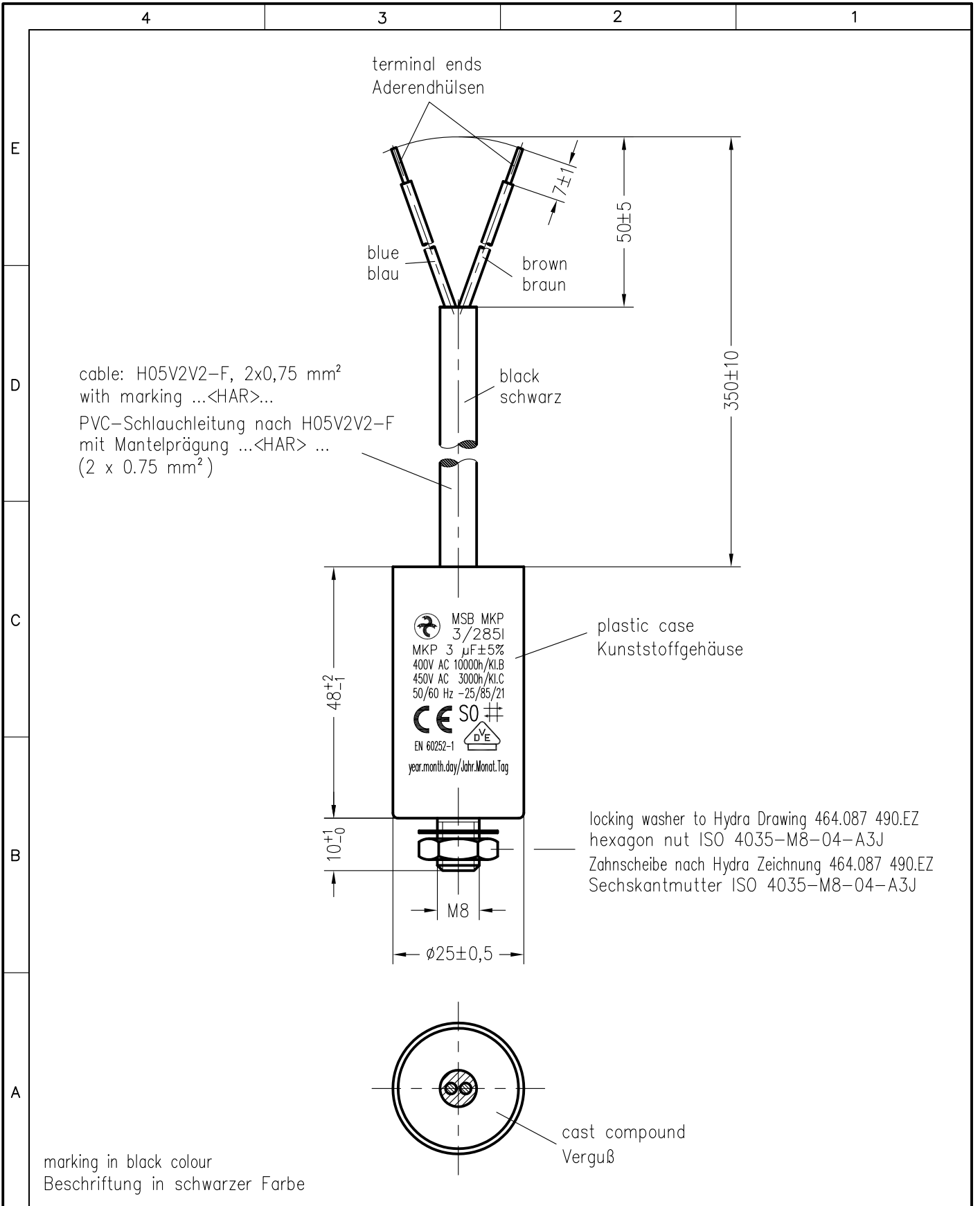

		Freimasstoleranzen	Oberflächen	Masstab: 1: 1	F:\AUTOCAD\VKRESY\SET_KK\TD\199288TD.DWG	
		Werkstoff:				
		2023	Datum	Name	MKP-Motorkondensator MSB MKP 3/285I/E1498	
		Bearb.	7 .DEZ.	Danis		
		Gepr.				
		Norm.				
					464.199 288.TD	Blatt
						Bl.
Zust.	Aenderung	Datum	Name	Norm.	Ers. f.:	Ers. d.: