

Weitergabe sowie Vervielfältigung dieser Unterlage, Verwertung und Mitteilung ihres Inhalts nicht gestattet, soweit nicht ausdrücklich zugestanden. Zuwiderhandlungen verpflichten zu Schadensersatz. Alle Rechte für den Fall der Patenterteilung oder Gebrauchsmuster-Eintragung vorbehalten.

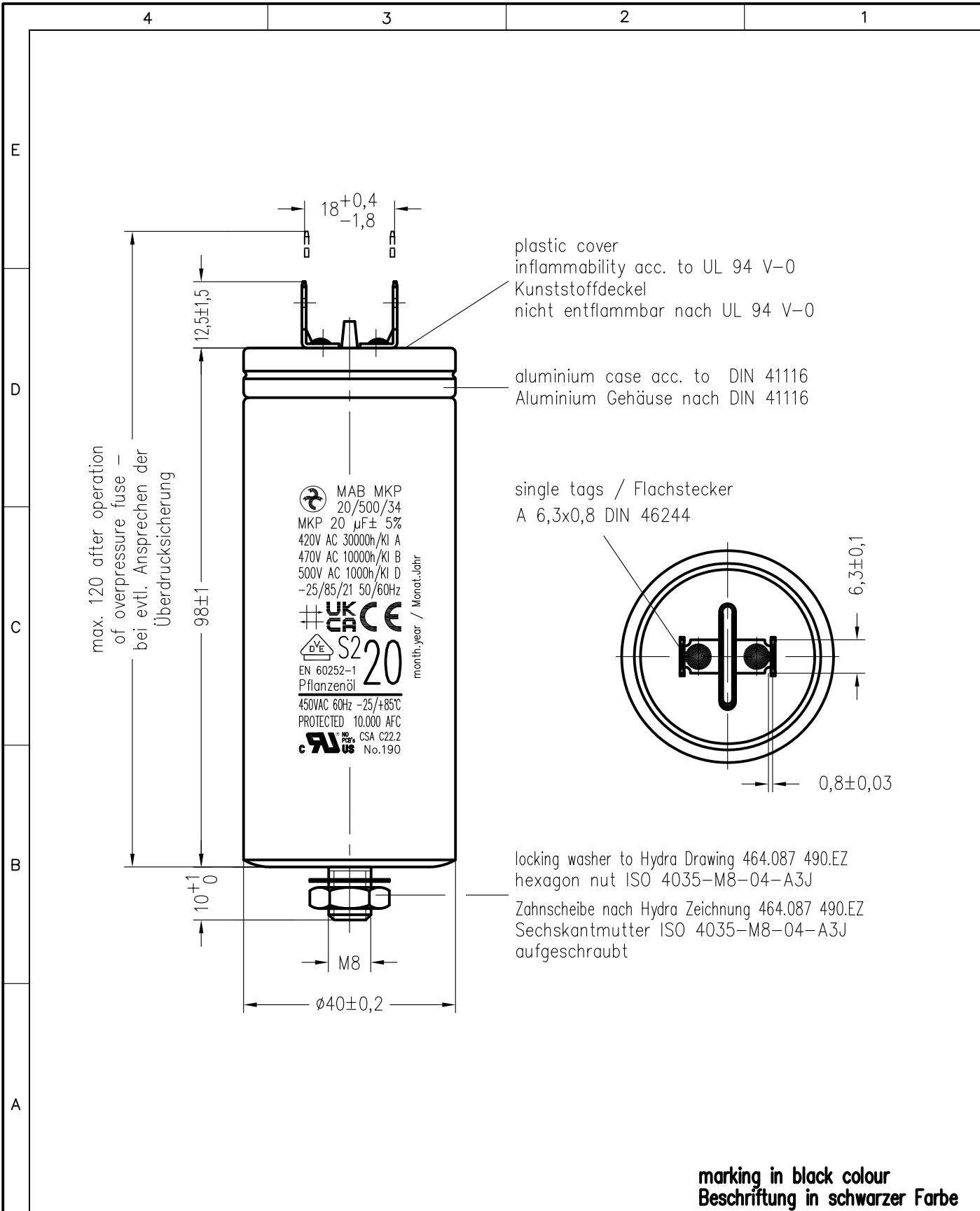

Freimasstoleranzen		Oberflächen		Masstab: 1: 1		F:\AUTOCAD VVKRESY\SET_KK\TD\199353TD.DWG	
				Werkstoff:			
		2023	Datum	Name		<b>MKP-SI-Capacitor</b> <b>MAB MKP 20/500/34</b>	
		Bearb.	18.DEZ.	Danis			
		Gepr.					
		Norm.					
				464.199 353.TD		Blatt	
						Bl.	
Zust.	Aenderung	Datum	Name	Norm.	Ers. f.:	Ers. d.:	