

Weitergabe sowie Vervielfältigung dieser Unterlage, Verwertung und Mitteilung ihres Inhalts nicht gestattet, soweit nicht ausdrücklich zugestanden. Zuwiderhandlungen verpflichten zu Schadenersatz. Alle Rechte für den Fall der Patenterteilung oder Gebrauchsmuster-Eintragung vorbehalten.

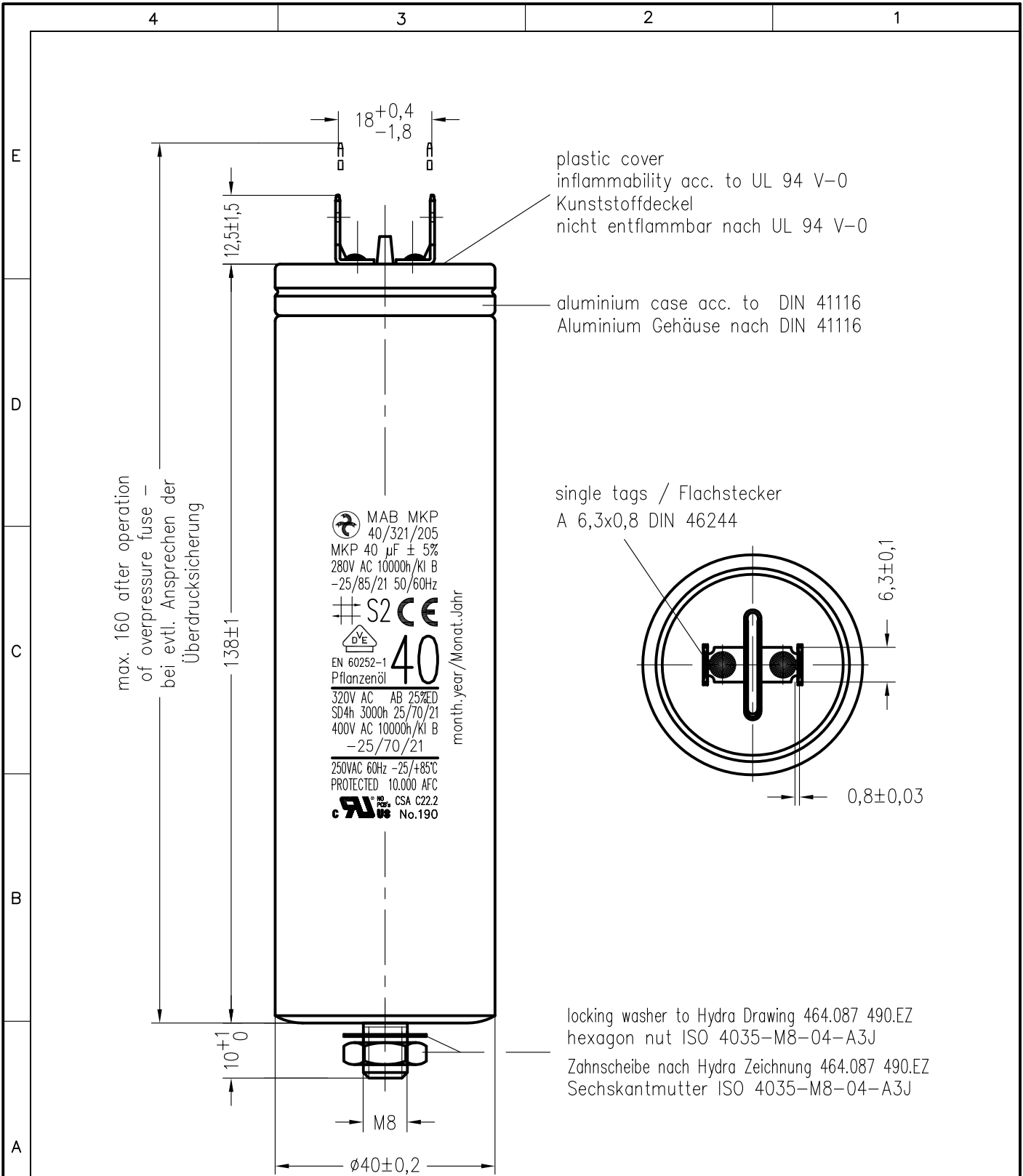

marking in black colour  
 Beschriftung in schwarzer Farbe

Storage conditions for Hydra capacitors see instruction 464.073 909.FA appendix 10.				Freimasstoleranzen	Oberflächen	Masstab:	c:\set\AutoCAD vykresy\set_kk\td\80958td.dwg	
						Werkstoff:		
				2000	Datum	Name	<b>MKP-SI-Capacitor</b> <b>MAB MKP 40/321/205</b>	
				Bearb.	3.MÄR.	Ziechmann		
				Gepr.				
				Norm.				
							<b>464.080 958.TD</b>	
01	0161/16	30.09.	Dan				Blatt	
Zust.	Aenderung	Datum	Name	Norm.	Urspr.:	Ers. f.:	Ers. d.:	
							Bl.	